

Project Teaser:

CLEAN

Das Bike-Wash Netzwerk in der Schweiz

Juli 2024

Streng vertraulich
subbr.group AG

Projekt CLEAN: Im Trend der Zeit

Das Velo hat sich als Sportgerät und als Fortbewegungsmittel unwiderruflich in unserem Alltag etabliert.

Das Problem:

Neben einem stetig zunehmenden Einsatz des Velos als Sportgerät oder Fortbewegungsmittel steigen auch die Kosten für die Anschaffung sowie für Ersatzteile. Daraus resultiert eine erhöhte Nachfrage nach Pflege- und Wartungsangeboten – insbesondere im urbanen Raum.

Die Lösung:

Ein breites Netzwerk an öffentlich zugänglichen Velo-Waschanlagen durch Kooperationen mit lokal ansässigen Standortpartnern (z.B. Städte und Kommunen, Infrastrukturanbieter, Hotels, ...).

Flächendeckende Lösungen für eine schonende und nachhaltige Velo-Reinigung gibt es jedoch bisher nicht.



City- / E-Bike



Entfernen von Strassenschmutz und Streusalz



Gravel- / Mountainbike



Reinigung nach jeder Ausfahrt auf den Bike Trails



Renntag



Gründliche Reinigung nach längeren Touren

Bestehende Standorte
Offene Gespräche



Projekt CLEAN - Teaser

Aussergewöhnliche Akquisitionsmöglichkeit eines operativ profitablen Startups mit innovativem Geschäftsmodell und immensem Wachstumspotenzial.



Das Alleinstellungsmerkmal von CLEAN liegt im Geschäftsmodell: Standortpartnerschaften statt Verkaufsgespräche. Anstelle eines einmaligen Profits durch den Verkauf von Waschanlagen wird durch die wiederkehrende Reinigung zufriedener (Bestands-)Kunden der Umsatz kontinuierlich erhöht.



Mit eigenen (finanziellen) Mitteln und hohem Arbeitseinsatz wurde ein innovatives und funktionierendes Unternehmen am Markt etabliert. Durch intensive Kundentests und -interviews wurde das bestögliche Leistungsangebot entwickelt.



Im Rahmen der Geschäftstätigkeit wurden wesentliche Vermögenswerte geschaffen, die eine sofortige Skalierung des Geschäfts erlauben.



Aufgrund alternativer Verpflichtungen fehlt dem Gründerteam die Kapazität, um den Ausbau des Geschäfts voranzutreiben. Daher wird das Unternehmen zum Kauf angeboten.

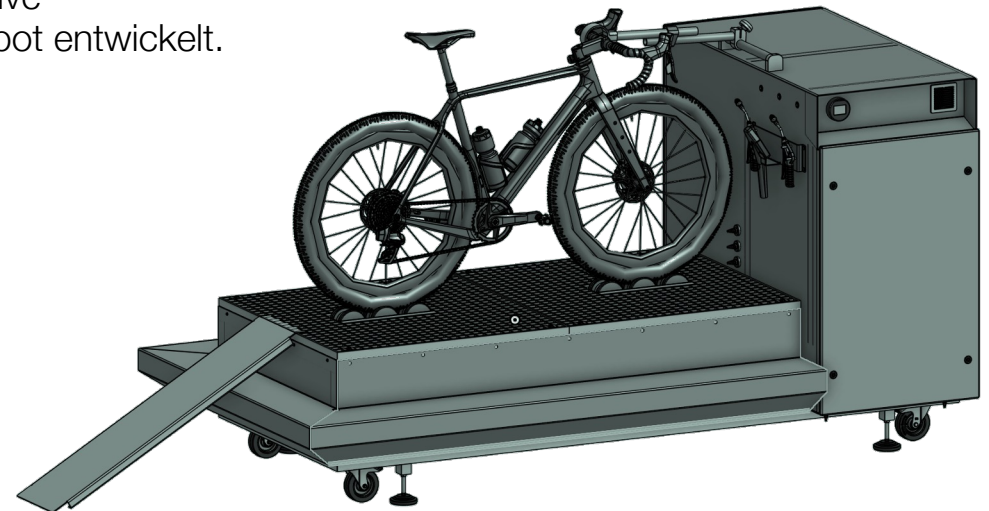

Projekt CLEAN – Der Weg zum Erfolg

Dank kurzer time-to-market, Kundeninterviews und einem optimierten Produkt zu signifikanten Umsatzsteigerungen.

- ✓ Erfolgreicher Pilotbetrieb und Markttest im Jahr 2022 mit guter Nachfrage aber verbesserungsbedürftiger (gemieteter) Velo-Waschanlage
- ✓ Entwicklung einer eigenen Velo-Waschanlage auf Basis identifizierter Kunden-Bedürfnisse (Sep. 2022 – Mai 2023)
- ✓ Deutliche Umsatzsteigerung seit Inbetriebnahme der ersten eigenen Anlage im Mai 2023
- ✓ Keine Kundenreklamationen und deutlicher Zuspruch durch die Bike Community.
- ✓ Nachfrage aus allen Nutzergruppen: City-Bike, E-Bike, Rennvelo und Mountainbike

	H2-2022	2023	2024 YTD	2024 FC
Anzahl Transaktionen	550	1'450	2'200	4'000
Umsatz (in CHF)	2'700,-	6'400,-	11'000	20'000
Umsatz / Transaktion	CHF 4.91	CHF 4.41	CHF 5.00	CHF 5.00

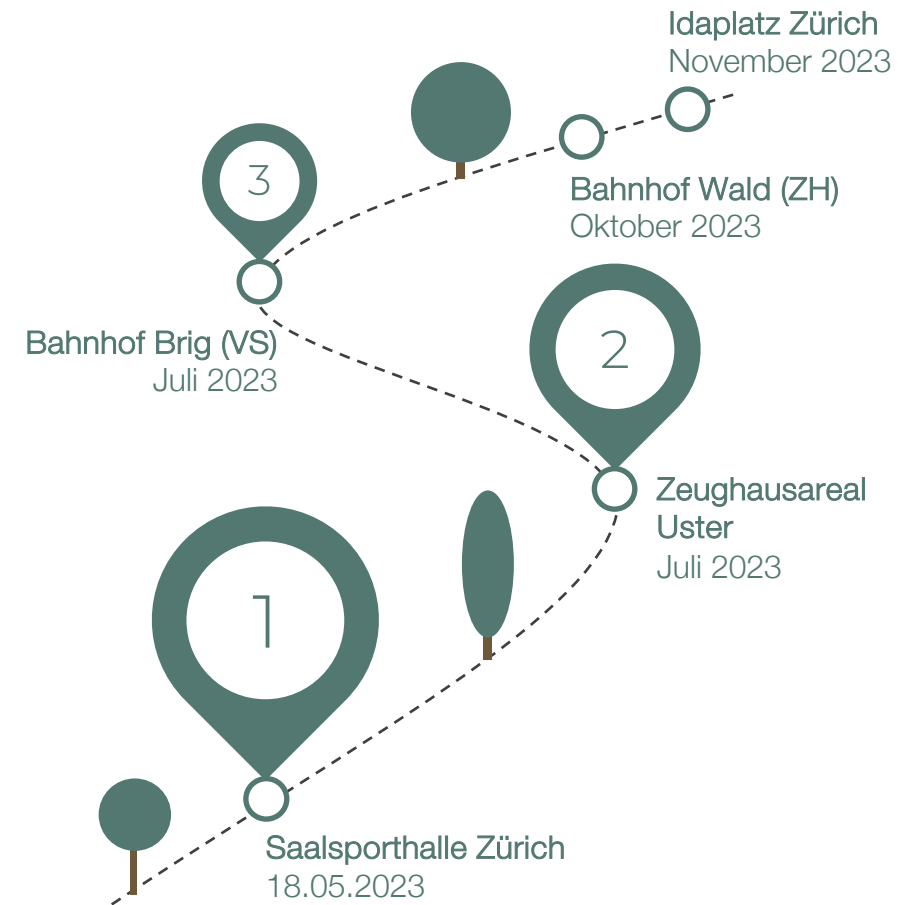

Projekt CLEAN – Potenzial für die Zukunft

Mit insgesamt 2'130 Gemeinden und 120 davon mit über 10'000 Einwohnern bietet die Schweiz ausreichend Potenzial für eine Expansion. Weitere Expansionsmöglichkeiten bestehen im umliegenden Ausland.

Annahme: øUmsatz/Monat/Anlage: CHF 650

Die Anlagen an der Saalsporthalle und am Idaplatz generieren jeweils bis zu CHF 1'200 Umsatz pro Monat.

Durch Optimierung der Standorte und ein höhere Bekanntheit lässt sich der Umsatz auf CHF 850/Monat/Anlage steigern.

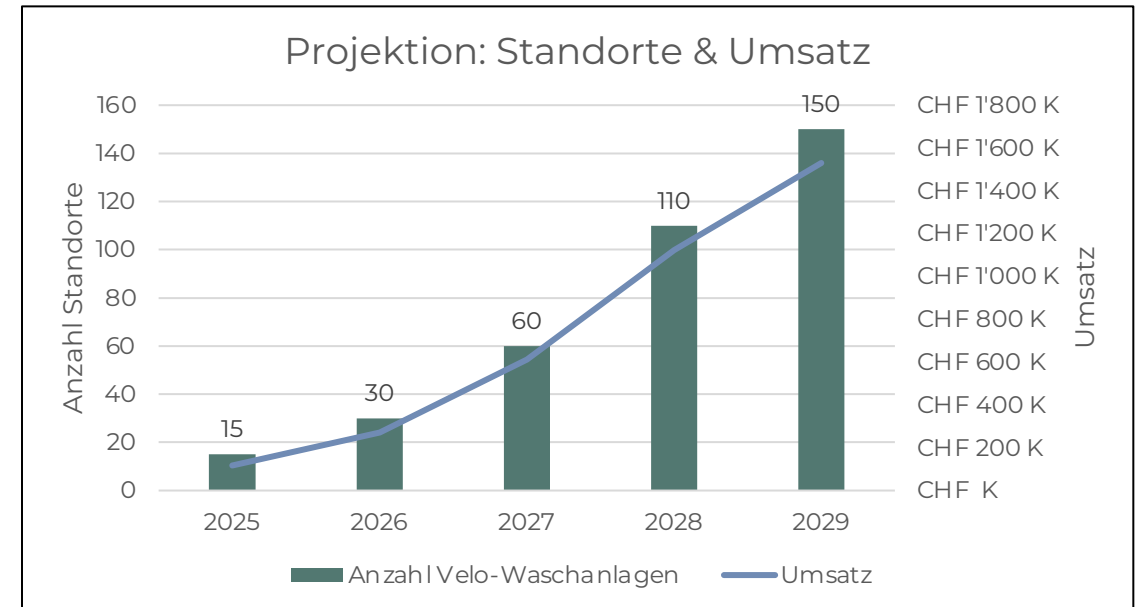

Projekt CLEAN – Indikativer Prozessablauf

Der Zeitplan sieht die Abgabe eines indikativen Angebotes bis zum 16. August vor. Das Closing ist für das vierte Quartal vorgesehen.

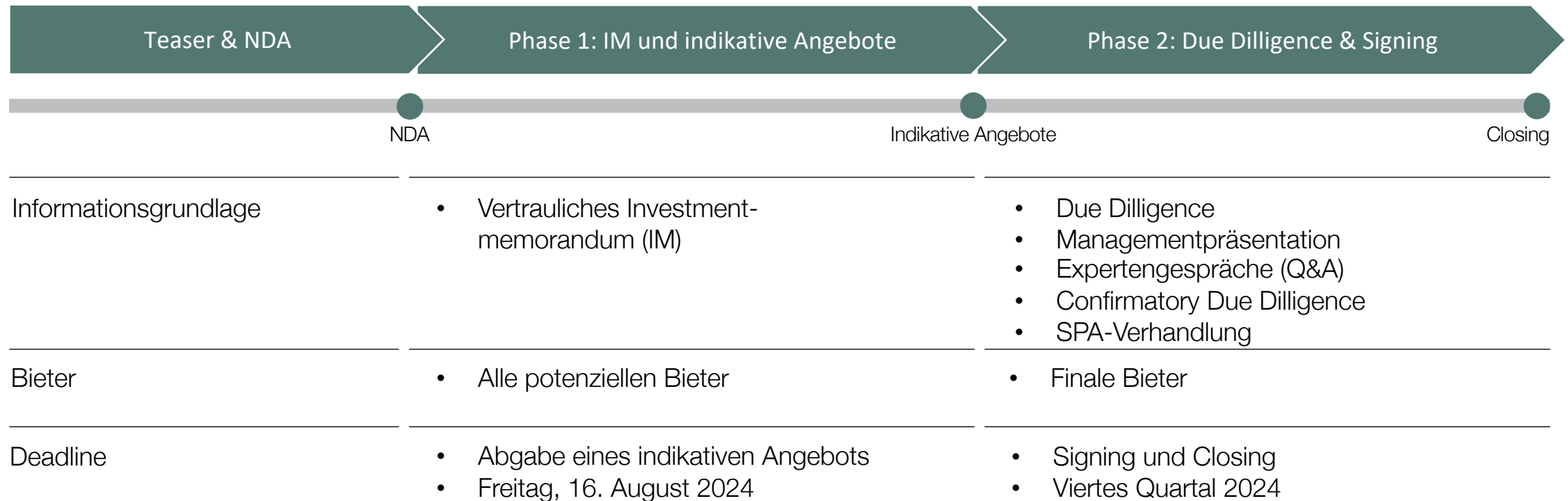

Der Verkäufer behält sich das Recht vor, besonders attraktive Angebote kurzfristig und vorrangig zu behandeln und vom Prozessablauf abzuweichen.

Kontakt

Ihr Ansprechpartner

Bitte richten Sie Ihre Fragen und Anfragen für weitere Informationen zu CLEAN an:

subbr.group AG
Kusenstrasse 10
8700 Küsnacht
Schweiz

Johannes Weiss

+41 79 579 39 98
j.weiss@subbr.group

Haftungsausschluss

Dieses Kurzprofil („Teaser“) dient der grundlegenden Information potenzieller Investoren über unseren Mandanten und dessen wirtschaftliche Entwicklung in den nächsten Jahren. Es enthält eine Reihe streng vertraulicher und schutzbedürftiger Informationen, die ausschließlich potenziellen Investoren zugänglich gemacht werden und nicht zur Weitergabe an Dritte bestimmt sind. Eine Weitergabe an Dritte ist nur nach vorheriger schriftlicher Genehmigung durch die subbr.group AG gestattet. Die in diesem Kurzprofil gemachten Angaben zur zukünftigen Unternehmensentwicklung spiegeln die Erwartungen des Managements auf Basis des heutigen Informationsstandes wider. Eine Gewährleistung für den Eintritt kann nicht übernommen werden. Es stellt kein Angebot zum Kauf von Anteilen oder Geschäftsaktivitäten unseres Mandanten dar und ersetzt keinen Wertpapierprospekt und Due Diligence.

